

10 行政・財政

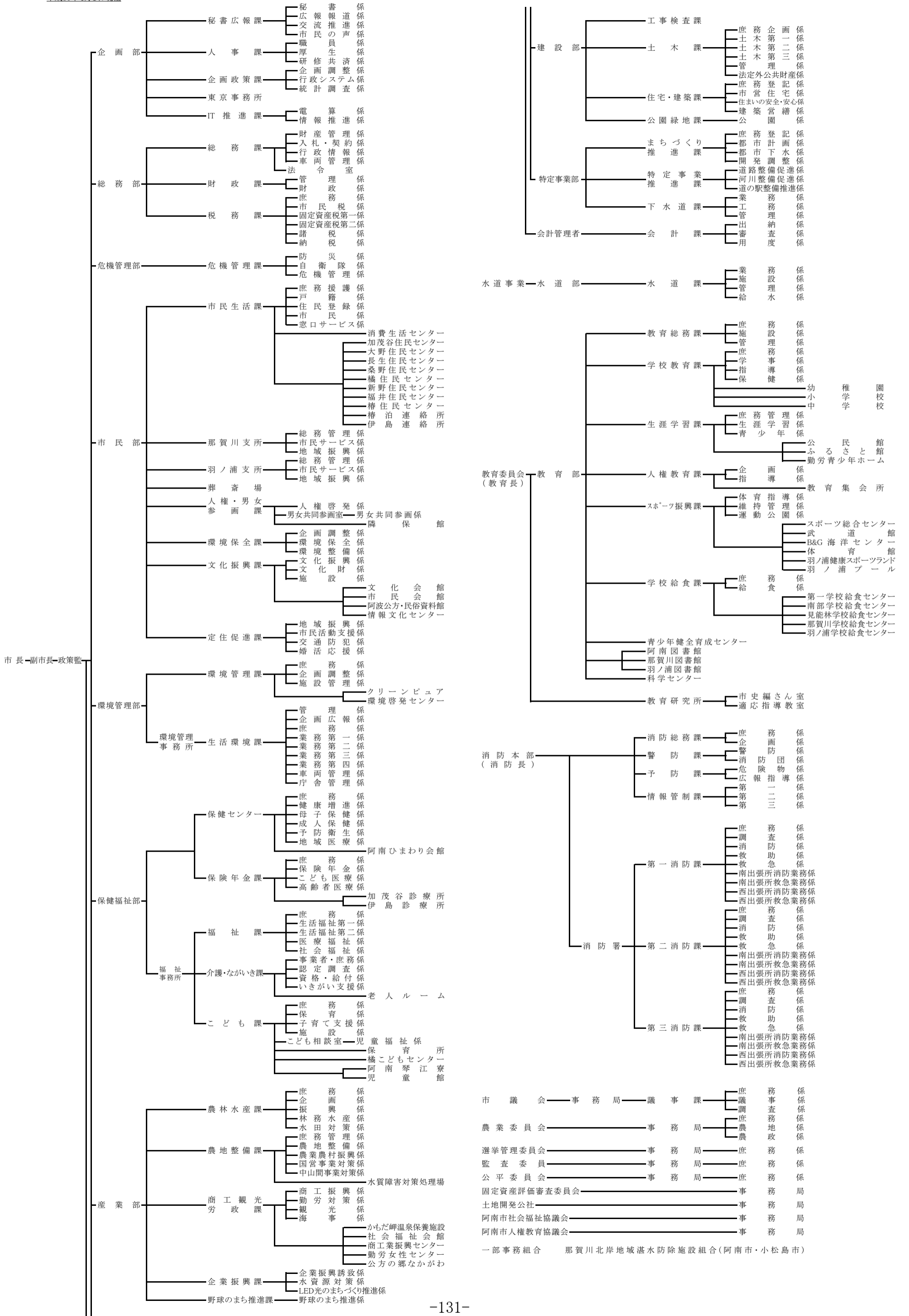

114 阿南市職員数の推移

(各年4月1日現在)

(単位:人)

区 分	平成22年	23年	24年	25年	26年	27年	28年	29年	30年
総 数	913	902	884	876	864	863	863	868	875
市 長 部 局	606	600	585	582	574	571	573	576	585
水 道 部	27	25	24	22	22	21	17	14	16
教 育 委 員 会	157	156	156	152	151	151	149	152	152
議 事 務 会 局	6	6	6	6	6	6	6	6	6
農 業 委 員 会 局	6	6	6	6	6	6	6	6	6
選 挙 管 理 委 員 会 局	4	4	3	3	3	3	3	3	3
監 査 事 務 局	2	2	2	2	2	2	2	2	2
消 防 本 部	105	103	102	103	100	103	107	109	105

資料 人事課

注) 総数は特別職を除く

115 歳入決算の推移(一般会計)

(単位:千円)

区 分	平成25年度	26年度	27年度	28年度	29年度
総 計	38,634,940	37,394,370	33,872,224	36,808,417	34,512,566
地 方 税	15,084,718	15,591,644	14,101,622	13,420,999	14,001,603
地 方 譲 与 税	341,035	323,553	334,586	312,039	316,458
利 子 割 交 付 金	27,424	21,329	20,804	8,582	24,541
配 当 割 交 付 金	60,544	111,591	90,376	62,087	77,832
株式等譲渡所得割交付金	187,237	70,648	87,871	38,489	77,074
地方消費税交付金	661,398	804,520	1,387,386	1,283,324	1,303,674
ゴルフ場交付金	28,030	25,961	26,233	25,228	24,220
自動車取得税交付金	56,083	23,870	38,528	41,010	52,825
国有提供施設等所在 市町村助成交付金	981	926	888	825	798
地方特例交付金	31,573	30,177	27,671	29,047	7,823
地方交付税	4,294,517	4,333,654	4,183,199	4,138,375	4,226,614
交通安全対策特別交付金	8,259	7,203	7,897	7,164	7,003
分担金・負担金	456,506	441,098	424,216	419,687	407,885
使用料及び手数料	472,276	463,114	461,099	462,811	434,540
国庫支出金	8,024,247	4,829,127	5,099,032	4,613,664	4,315,961
県支出金	1,726,520	2,051,809	2,073,503	2,182,974	2,423,037
財産収入	63,374	80,136	71,080	62,932	47,239
寄 附 金	113,803	516,018	211,665	6,123	41,725
繰 入 金	422,747	2,731,618	823,118	4,067,612	2,008,093
繰 越 金	730,491	1,108,495	1,321,739	1,079,171	1,594,774
諸 収 入	862,177	896,979	892,611	801,174	817,247
地 方 債	4,981,000	2,930,900	2,187,100	3,745,100	2,301,600

資料 財政課

116 歳出決算の推移(一般会計)

(単位:千円)

区 分	平成25年度	26年度	27年度	28年度	29年度
総 額	37,526,445	36,072,631	32,793,053	35,213,642	32,772,272
議 会 費	315,651	328,694	316,324	289,400	291,804
総 務 費	3,853,314	6,670,590	3,918,952	6,940,933	3,648,625
民 生 費	9,398,166	10,553,271	10,070,977	10,761,139	10,397,991
衛 生 費	8,665,483	3,227,492	3,248,378	3,241,292	4,648,861
労 働 費	47,497	35,664	25,866	21,631	21,614
農 林 水 産 業 費	592,608	798,883	772,618	870,565	823,698
商 工 費	311,841	268,022	376,858	291,547	347,089
土 木 費	1,542,000	2,275,304	1,918,578	2,193,374	1,647,592
消 防 費	2,027,017	1,497,626	1,446,632	1,160,989	1,217,179
教 育 費	4,331,858	3,700,702	3,758,531	2,851,679	3,327,568
災 害 復 旧 費	2,145	61,496	195,582	25,878	46,748
公 債 費	3,404,439	3,227,278	3,069,683	3,147,749	3,157,020
諸 支 出 金	3,034,426	3,427,609	3,674,074	3,417,466	3,196,483
前年度繰上充用金	-	-	-	-	-

資料 財政課

117 地方債の推移

(単位:千円)

区 分	人 口 (人)	地方債 現在高	1人当たり 地方債現在高 (円)	一般会計歳入 決算額 (A)	一般会計 起債額 (B)	比率 % (B)/(A)
平成19年度	78,905	30,907,217	391,702	33,552,733	2,348,200	7.0
20年度	78,469	29,935,681	381,497	33,144,911	2,575,500	7.8
21年度	78,135	30,312,826	387,955	33,986,278	3,601,700	10.6
22年度	77,521	31,125,418	401,510	34,935,223	4,063,300	11.6
23年度	77,334	30,502,736	394,429	32,931,220	2,475,900	7.5
24年度	77,126	32,161,584	417,001	36,645,523	4,868,000	13.3
25年度	76,407	34,161,867	447,104	38,634,940	4,981,000	12.9
26年度	75,813	34,267,394	451,999	37,394,370	2,930,900	7.8
27年度	75,228	33,758,569	448,750	33,872,224	2,187,100	6.4
28年度	74,459	34,690,376	465,899	36,808,417	3,745,100	10.2
29年度	73,834	34,139,737	462,385	34,512,566	2,301,600	6.7

区 分	一般会計歳出 決算額 (C)	一般会計 公債費額 (D)	比率 % (D)/(C)
平成19年度	31,993,645	4,278,853	13.4
20年度	31,309,245	4,127,178	13.2
21年度	32,655,603	3,763,399	11.5
22年度	33,245,851	3,762,598	11.3
23年度	31,686,377	3,583,738	11.3
24年度	35,915,032	3,658,718	10.2
25年度	37,526,445	3,404,439	9.1
26年度	36,072,631	3,227,278	8.9
27年度	32,793,053	3,069,683	9.4
28年度	35,213,642	3,147,749	8.9
29年度	32,772,272	3,157,020	9.6

資料 財政課

118 市税の推移

(単位:千円)

区 分	市税調定額	市税収入額	収入歩合 (%)	市民負担額		一般会計 歳入決算額	歳入決算に 対する割合 (%)
				1人当たり	1世帯当たり		
平成15年度	17,463,607	16,382,764	94	288	844	28,546,935	57
16年度	18,012,828	16,933,855	94	300	868	28,383,270	60
17年度	19,750,208	18,502,136	94	232	659	31,076,540	60
18年度	18,991,876	17,731,411	93	223	624	34,297,658	52
19年度	18,299,029	17,052,284	93	216	596	33,552,733	51
20年度	17,387,836	16,240,183	93	207	563	33,144,911	49
21年度	15,478,439	14,368,781	93	184	494	33,986,278	42
22年度	16,945,784	15,821,515	93	204	541	34,935,223	45
23年度	16,035,659	14,920,229	93	193	504	32,931,220	45
24年度	15,818,477	14,746,230	93	192	492	36,645,523	40
25年度	16,082,002	15,084,718	94	197	502	38,634,940	39
26年度	16,528,638	15,591,644	94	206	516	37,394,370	42
27年度	14,957,658	14,101,622	94	187	462	33,872,224	42
28年度	14,231,939	13,420,998	94	180	438	36,808,417	36

資料 税務課、財政課

119 市税の税目別収入状況

(単位:千円)

税 目	平成26年度		27年度		28年度	
	収入済額	構成比 (%)	収入済額	構成比 (%)	収入済額	構成比 (%)
市 税 計	15,591,644	100.0	14,101,622	100.0	13,420,998	100.0
市 民 税 個 人	3,104,585	19.9	3,219,100	22.8	3,308,701	24.7
市 民 税 法 人	3,301,617	21.2	2,137,337	15.2	1,402,829	10.4
(市 民 税 計)	6,406,202	41.1	5,356,437	38.0	4,711,530	35.1
固 定 資 産 税	8,451,994	54.2	8,020,422	56.9	7,965,896	59.4
軽 自 動 車 税	195,118	1.3	201,519	1.4	233,280	1.7
市 た ば こ 税	538,231	3.5	523,157	3.7	510,205	3.8
鉱 産 税	99	0.0	87	0.0	87	0.0
特 別 土 地 保 有 税	0	0.0	0	0.0	-	-
国 保 税	1,490,137	-	1,430,060	-	1,516,324	-

資料 税務課

120 財 産 に 関

す る 調 書

(平成30年3月31日現在)

(単位:㎡)

区 分	土 地(地積)			建 物			
	前年度末 現在高	決算年度中 増減高	決算年度末 現在高	木 造(延面積)			
				前年度末 現在高	決算年度中 増減高	決算年度末 現在高	
本 庁 舎	15,048.84		15,048.84	0.00		0.00	
支 所・出 張 所	7,677.47		7,677.47	0.00		0.00	
消 防 施 設	27,620.69	547.18	28,167.87	91.09	159.00	250.09	
公 共 用 財 産	保 育 所	72,121.49	6,330.81	78,452.30	698.37	698.37	
	公 営 住 宅	236,165.87		236,165.87	1,129.90	264.68	1,394.58
	幼 稚 園	20,053.21		20,053.21	975.30		975.30
	小 学 校	250,256.34		250,256.34	1,604.00	△ 166.00	1,438.00
	中 学 校	219,111.36		219,111.36	771.00		771.00
	公 民 館	19,349.96	2,615.60	21,965.56	0.00		0.00
	その他の施設	933,066.96	17,855.19	950,922.15	5,188.72	103.63	5,292.35
	保 安 林	144,461.12		144,461.12	0.00		0.00
	墓 地	20,661.45		20,661.45	0.00		0.00
計	1,965,594.76	27,348.78	1,992,943.54	10,458.38	361.31	10,819.69	
宅 地	13,987.66		13,987.66				
雑 種 地	18,140.07		18,140.07				
山 林	3,725.96		3,725.96				
原 野	1,302.93		1,302.93				
池 沼	669.68		669.68				
田	4,054.21		4,054.21				
畑	1,563.25		1,563.25				
建 物				303.68		303.68	
計	43,443.76	0.00	43,443.76	303.68	0.00	303.68	
合 計	2,009,038.52	27,348.78	2,036,387.30	10,762.06	361.31	11,123.37	

物					
非木造(延面積)			延 面 積 計		
前年度末 現在高	決算年度中 増減高	決算年度末 現在高	前年度末 現在高	決算年度中 増減高	決算年度末 現在高
22,585.22	△ 1,967.62	20,617.60	22,585.22	△ 1,967.62	20,617.60
4,083.43		4,083.43	4,083.43	0.00	4,083.43
10,115.52		10,115.52	10,206.61	159.00	10,365.61
20,466.53		20,466.53	21,164.90	0.00	21,164.90
92,648.80	△ 1,102.98	91,545.82	93,778.70	△ 838.30	92,940.40
4,070.00		4,070.00	5,045.30	0.00	5,045.30
75,484.27	7.45	75,491.72	77,088.27	△ 158.55	76,929.72
48,802.04		48,802.04	49,573.04	0.00	49,573.04
12,650.62	△ 1,029.72	11,620.90	12,650.62	△ 1,029.72	11,620.90
121,026.17	351.43	121,377.60	126,214.89	455.06	126,669.95
0.00		0.00	0.00	0.00	0.00
0.00		0.00	0.00	0.00	0.00
411,932.60	△ 3,741.44	408,191.16	422,390.98	△ 3,380.13	419,010.85
952.78		952.78	1,256.46		1,256.46
952.78	0.00	952.78	1,256.46	0.00	1,256.46
412,885.38	△ 3,741.44	409,143.94	423,647.44	△ 3,380.13	420,267.31

資料 総務課

121 選挙人名簿登録者数の推移

(各年9月2日現在 平成29年から9月1日現在)

(単位:人)

区分	平成14年	15年	16年	17年	18年	19年	20年	21年
総数	46,315	46,273	46,104	46,003	64,804	64,647	64,339	64,117
男	22,189	22,170	22,089	22,016	30,853	30,768	30,612	30,490
女	24,126	24,103	24,015	23,987	33,951	33,879	33,727	33,627

区分	22年	23年	24年	25年	26年	27年	28年	29年
総数	63,722	63,328	63,118	62,790	62,380	62,107	63,189	62,745
男	30,297	30,103	30,054	29,924	29,730	29,698	30,317	30,088
女	33,425	33,225	33,064	32,866	32,650	32,409	32,872	32,657

資料 選挙管理委員会

122 選挙別投票率

執行年月日	選挙の種類	当日有権者数 (人)	投票者数 (人)	投票率(%)		
				男	女	計
平成22年7月11日	参議院 (選挙区)	63,646	37,879	59.26	59.75	59.52
	(比例代表)	63,646	37,886	59.25	59.78	59.53
平成23年4月10日	県知事	62,729	34,174	53.54	55.33	54.48
	県議会	62,723	34,105	53.45	55.21	54.37
平成24年12月16日	衆議院 (小選挙区)	62,989	39,069	61.91	62.13	62.03
	(比例代表)	62,989	39,057	61.90	62.11	62.01
	(最高裁国民審査)	62,946	37,730	59.80	60.07	59.94
平成25年7月21日	参議院 (選挙区)	62,796	31,605	50.85	49.86	50.33
	(比例代表)	62,796	31,595	50.83	49.84	50.31
平成25年11月10日	市議会	62,352	38,629	60.56	63.22	61.95
平成26年12月14日	衆議院 (小選挙区)	62,300	34,135	54.54	55.02	54.79
	(比例代表)	62,300	34,116	54.51	54.99	54.76
	(最高裁国民審査)	62,259	32,100	51.43	51.68	51.56
平成27年4月12日	県知事	61,513	30,021	48.12	49.43	48.80
	県議会	61,507	29,845	47.83	49.15	48.52
平成27年11月22日	市長	61,614	32,207	50.93	53.50	52.27
平成27年11月22日	市議会補欠	61,614	32,163	50.85	53.44	52.20
平成28年7月10日	参議院 (選挙区)	63,226	31,511	49.35	50.29	49.84
	(比例代表)	63,226	31,500	49.33	50.27	48.82
平成29年10月22日	衆議院 (小選挙区)	62,624	32,014	50.82	51.39	51.12
	(比例代表)	62,624	32,013	50.82	51.39	51.12
	(最高裁国民審査)	62,585	31,864	50.55	51.25	50.91
平成29年11月12日	市議会	62,315	36,613	56.99	60.38	58.75

資料 選挙管理委員会